

ПРАТ "АТП "Атлант"

Менеджер по продажам:

Андрей Черненко

Телефон: +38044 201 62 52

Факс: +38044 201 60 74

Мобильный телефон: +38095 262 47 89

Электронная почта: andrey.chernenko@mercedes-benz.com.ua

13.10.2014

Коммерческое предложение - Mercedes-Benz Actros 3 2641

Уважаемые дамы и господа,

мы хотели бы поблагодарить Вас за интерес к нашим автомобилям и на основании
Общих Условий продажи автомобилей предложить Вам

Модель:	Mercedes-Benz Actros 3
Тип автомобиля:	2641
Колесная формула:	6X4
Базовая модель шасси:	93014512
Исполнение шасси:	Шасси
Тип кабины:	L-кабина с низкой крышей
Мощность двигателя:	300 кВт (408 л.с.)
Колесная база:	5100 мм
Допустимая полная масса:	26000 кг
Грузоподъемность / нагрузка на ССУ:	16397 кг
Расположение органов управления:	слева



Окраска

LZ 1: Кабина MB 9147 белый арктический

Шины

1. ось:	2 X 385/65 R 22,5	W48K97 75	BridgestoneEco/Energy (дорожный)
2. ось:	4 X 315/70 R 22,5	F38L77 75	Bridgestone Traction (M+S)
3. ось:	4 X 315/70 R 22,5	F38L77 75	Bridgestone Traction (M+S)
Запасное колесо:	1 X 315/70 R 22,5	F38L77 75	Bridgestone Traction (M+S)

Оборудование автомобиля

Стандартное оборудование

A57	Выгнутая балка переднего моста
AM4	Задний мост H7, 13,0 т, ведомая шестерня 233 мм Блокировка дифференциала заднего моста
BB5	Дисковые тормоза на передней и задней осях
BB8	Тормозная система Telligent с ABS и ASR Двухконтурная пневматическая тормозная система Автоматическая настройка тормозов Противооткатная система
C71	Задний противоподкатный брус (EC)
CL9	Рулевое управление LS6/ LS8 Стабилизатор передней оси Рулевая колонка регул.по высоте и наклону, блокир. Кронштейны агрегатов на левой стороне Многофункциональное рулевое колесо
D25	Люк в крыше кабины
FE5	Электростеклоподъемники дверей кабины
FS2	Зеркало водителя с широким углом обзора, обогрев.
FZ7	Иммобилайзер с транспондером Задняя стенка кабины без окна Зеркало с широким углом обзора со стороны пассаж. Зеркало задн. вида с электроприводом и обогревом Рамповое зеркало со стороны пассажира Центральный замок
GE3	Mercedes PowerShift
HF2	Воздушный фильтр вентиляции кабины Управление системой отопления и вентиляции кабины
JK2	Комбинация приборов с графическим дисплеем Указатель внешней температуры Система бортового контроля Telligent
KN8	Направление выхлопа вниз Указатель расхода топлива 6-секционная задняя блок-фара с рефлекторами Регулятор дальности света Фары с прозрачной оптикой (H7) Прерыватель для дополнительных указателей поворота
MA9	Опоры двигателя для плохих дорог
MD4	Ограничитель скорости 90 км/ч
MD9	Круиз-контроль TEMPOMAT
MV3	Двигатель V6, LA, 300кВт / 408л.с., 1800 об/мин Генератор 28V/80A Система предварительного подогрева топлива

	Моторный тормоз с постоянным дросселем
	Защита под радиатором
N55	Система охлаждения коробки передач
P44	Крылья транзитные для перегона / доставки с завода
R38	Колесные диски, 9.00 x 22.5
SF0	Сиденье пассажира откидное
SG5	Сиденье водителя с пневмоподвеской, Isringhausen
X57	Мероприятия по снижению шума ЕС 96/20
XK3	Гарантия на двигатель/трансмиссию 3 года/250000 км
XV6	Actros 3
	Комплект инструментов
Z01	Исполнение в зависимости от страны назначения
ZZ3	Автомобиль для правостороннего движения

Дополнительное оборудование

AL5	Передняя ось 9,0 т
AP6	Передаточное число главной передачи $i = 4,143$ (HL7)
B43	Разъемы для двухконтурной тормозной системы прицеп
B65	Блок подготовки воздуха с подогревом
C63	Стальной бампер
CD3	Стабилизатор задней оси
CD4	Стабилизатор второй задней оси усиленный
CR4	Кронштейны крепления кузова
DD2	Кабина с низкой крышей, внутренняя высота 1560 мм
E84	Аккумуляторный отсек запираемый
EB3	Аккумуляторы 2 X 12V/220 Ач, малообслуживаемые
EC6	Разъём соединения с прицепом 15-контактный
EM8	PSM, CAN кузова и прицепа по ISO 11992
EU1	Магнитола CD
F04	Кабина L
FE6	Подножка кабины, подвижно закреплённая
FJ4	Резиновые напольные коврики водителя и пассажира
FL3	Усиленная подвеска кабины для плохих дорож.условий
FL4	Пружинная подвеска кабины
FM2	Тониров.стекла, ленточ.светофильтр на ветр. стекле
FN2	Передняя панель Comfort
FS4	Солнцезащитная шторка на окне двери водителя
FX7	Переднее зеркало в аэродинамическом исполнении Задняя стенка кабины с выштамповкой
GN4	КП MercedesPowerShift G280-16/11.7-0.69
H03	Кондиционер в кабине
H04	Теплоизоляция кабины дополнительная
H61	Дополнит. отопитель воздушный Webasto Air Top 2000
JD3	Тахограф цифровой с регистрацией допол. параметров
JZ1	Тахограф производства VDO
K40	Топливный бак запираемый
K45	Сетка в горловине топливного бака
K81	Фильтр топливный с подогреваемым влагоотделителем
KE7	Бортовая диагностика
KG1	Глушитель с SCR-катализатором, малый, нерж. сталь
KP4	Бак с AdBlue, 95 л
KU5	Топливный бак 500 л, алюминиевый, на прав. стороне
L16	Фары противотуманные галогенные
L43	Знак обозначения автопоезда
M62	Воздухозабор. за кабиной сверху, фильтр под кабин.

M72	Защита под радиатором и двигателем
M78	Номер двигателя выбит
M89	Факельное устройство холодного старта
MK9	Антимоскитная сетка перед радиатором
MO1	Электромагнит. вискомуфта Behr привода вентилятора
MS4	Исполнение двигателя Евро 4 с применением BlueTec
MZ7	Компрессор одноцил. с ограничителем max давления
NH2	КОМ МВ 131-2с, от промежуточ. вала коробки передач
Q18	Поперечина рамы задняя, установленная на болтах
Q26	Тягово-сцеп.устр-во для центрально-осевого прицепа
Q28	Тягово-сцепное/буксировочное устройство Rockinger
QD1	Передние рессоры 9,0 т
QE9	Задние рессоры 13,0 т, жесткие
QS2	Задн.поперечина для тягово-сцепн.устройства G250
R04	Защитные колпаки для гаек крепления колес
R70	Держатель запасного колеса сбоку
R87	Запасное колесо
RA9	Колесные диски 11,75 x 22,5 на передней оси
SM5	Нижнее спальное место комфортное, регулируемое
TR9	Вариант с полной массой 26.0 т (9.0/9.5/9.5)
XS1	Инструкции на русском языке
Y10	Аптечка
Y28	2 противооткатных башмака
Y33	Установка удлинителя на ниппель внутренней шины
Y35	Шланг подкачки шин, 25 м
Y44	Знак аварийной остановки (треугольник)
Y45	Аварийный фонарь
Y69	Гидропривод подъема кабины, ниже темп. -25 град. С
Y74	Домкрат, 25 т
YA8	Вариант без переднего нижнего обтекателя

**ТОВ «Торговий Дім
«Ніжинський Механічний Завод»**

Фактична адреса: Україна, 03151,
м. Київ, вул. Горького, 172
факс: +38 044 351-1956
тел.: +38 044 351-1957
+38 044 351-1958

www.tdnmz.com.ua
info@tdnmz.com.ua



ТОВ «Торговий Дім
«Ніжинський Механічний Завод»

**Joint-Stock Company "Trade House
"Nizhyn Mechanical Plant"**

Address: 172, Gorkogo str.,
Kyiv, 03151, Ukraine
fax: +38 044 351-1956
tel.: +38 044 351-1957
+38 044 351-1958

www.tdnmz.com.ua
info@tdnmz.com.ua



Технические характеристики автопоезд-зерновоз BRONTON 70		
Транспортное средство	Автомобиль	Прицеп
Базовое шасси	Mercedes Actros	Fliegl
Весовые параметры и нагрузки		
Полная техническая масса, кг	34504	27000 (36000)
Снаряженная масса, кг	13000	8000 (10000)
Грузоподъемность, кг	21500	19000 (26000)
Допустимая нагрузка на переднюю ось, кг	9026	9000 (10000)
Допустимая нагрузка на заднюю ось, кг	25477	18000 (26000)
Габаритные размеры		
Длина / Ширина / Высота, мм	9654 / 2560 / 3575	11220 / 2560 / 3640
Кузов BRONTON		
Тип кузова	Самосвал	
Объем, м. куб	30	40
Внутренние размеры, мм	6660 / 2415 / 1878	8860 / 2415 / 1878
Внешние размеры, мм	6700 / 2500 / 2242	8900 / 2500 / 2242
Тип разгрузки	3-х стороння	
Механизм опрокидывания	Гидравлический	
Угол опрокидывания, град	31	40
Тип загрузки	3-х стороння	
Высота загрузки, мм	3640	
Высота боковой загрузки, мм	1670	
Ширина для боковой загрузки, мм	21000	
Ширина для задней загрузки, мм	2290	
Кабина		
Тип кабины	Низкая	-
Спальное место	1	-
Гидросистема		
Тип гидроцилиндра	Плунжерный телескопический	
Диаметры плунжеров, мм	80/110/140/170/200	80/110/140/170/200
Общий ход плунжеров	1760	2290
Давление в гидросистеме, Мпа	16	
Управление гидросистемой	С кабины водителя	
Двигатель		
Экологический стандарт	ЕВРО-4	-
Модель	V-6, LA	-
Мощность, л.с.	408	-
Топливная сестема	Дизель	-
Объем топливного бака, л.	500	-
Трансмиссия		
Модель КПП	Mercedes Power Shift	-
Подвеска	Рессорная	
Дополнительное оборудование		
Тентовая система	+	+
Тензометрия (весовая система)	-	-

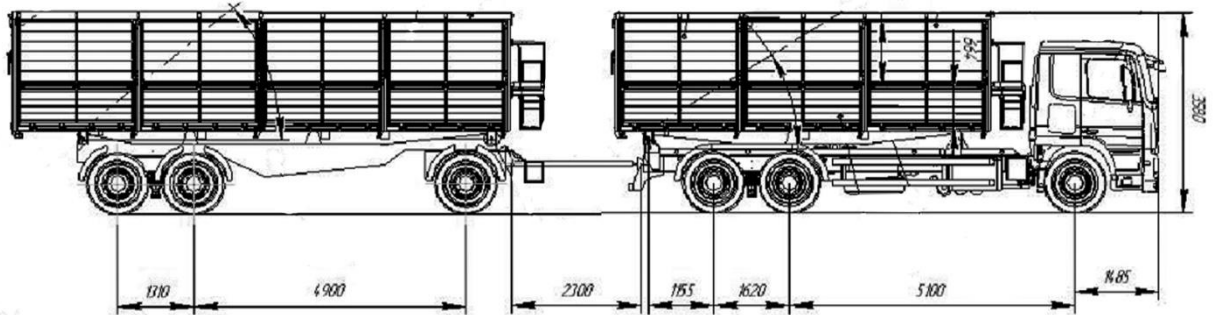

**Полная стоимость автопоезда в г. Киев, вкл. НДС: 2 142 000 грн.
Цена указана о курсу Межбанка 08.09.2014**

Право на технические изменения сохраняется.

Срок поставки:

Наличие на складе автопоезда 1 единица.

Условия платежа:

100% предоплата

Вышеуказанная цена соответствует нынешнему уровню цен и действительна для поставки и расчетов до 10.10.2015 года включительно.

Оплата производится в гривнах посредством перевода денежных средств на счет Продавца. Днем оплаты считается день поступления платежа на счет Продавца.

Финансирование

Условия финансирования рассматриваются в каждом конкретном случае индивидуально.

Мы надеемся, что данное предложение соответствует Вашим требованиям, и просим обращаться к нам по всем возникающим вопросам.

Данное предложение не является окончательным. Окончательная стоимость автомобиля и условия сделки фиксируются при заключении официального договора.

С наилучшими пожеланиями,
ПРАТ "АТП "Атлант"

Андрей Черненко

Мобильный телефон: +38095 262 47 89